

INTERNATIONAL  
EXHIBITION  
MUESTRA  
INTERNACIONAL

**THE  
30TH  
EDITION**

**noken**  
PORCELANOSA BATHROOMS

INTERNATIONAL  
EXHIBITION  
MUESTRA  
INTERNACIONAL

# THE 30TH EDITION

- 6 ■ Lounge
- 12 ■ Lounge Fluid
- 16 ■ Swan
- 22 ■ Lounge
- 30 ■ Oxo
- 38 ■ NK Concept
- 40 ■ Urban N
- 42 ■ Slender
- 46 ■ Round
- 48 ■ Tub
- 50 ■ Terra
- 52 ■ Rome
- 56 ■ Plump
- 60 ■ Chess Ultraslim
- 64 ■ Eye
- 68 ■ Marne N
- 74 ■ Clean Tornado
- 78 ■ Clean Rimless

A small gift to the planet, a single tree is calculated to absorb 207kg of CO2, an amount expected over a period of 50 years according to the reference values included in the Registry of carbon footprint, compensation and CO2 absorption projects of the Ministry for Ecological Transition.

We are getting busy setting up a plantation to mitigate the damage caused by the fire that affected more than 22,000 hectares in the area of Sierra de Paramera (Ávila).

Un árbol supone un pequeño gran gesto para el planeta, ya que absorberá 207kg de CO<sup>2</sup>, cantidad prevista para un periodo de 50 años según los valores de referencia incluidos en el Registro de huella de carbono, compensación y proyectos de absorción de CO<sup>2</sup> del Ministerio para la Transición Ecológica.

Nos ponemos en marcha con la plantación para mitigar los daños del incendio que afectó a más de 22.000ha en el entorno de la Sierra de Paramera (Ávila).



[www.bosquessostenibles.com](http://www.bosquessostenibles.com)

Area where the reforestation is taking place. Sierra de Paramera (Ávila)  
Zona donde se realiza la reforestación. Sierra de Paramera (Ávila)



## The changes you choose

### Getting going with reforestation!

Thanks to your contribution, for every wish, a new tree.

### Empezamos con la reforestación!

Gracias a tu contribución, por cada deseo, un nuevo árbol.



[www.noken.com/wish/waterforest/](http://www.noken.com/wish/waterforest/)

**15 YEARS TOGETHER**  
15 AÑOS JUNTOS

# Lounge

The Lounge series story, which stands behind this project, is now 15 years old and remains both timeless and of our time. The long life of this design is linked to a specific aspect, to a thought consisting of simplicity, what is essential, capable of integrating itself in a thousand possible places and losing track of time.

La serie Lounge tiene 15 años de vida, la historia que hizo este proyecto está fuera y dentro del tiempo. Este diseño tiene una larga vida ligado a una parte específica, a un pensamiento hecho de sencillez, esencialidad, capaz de integrarse en mil lugares posibles perdiendo la noción del tiempo.

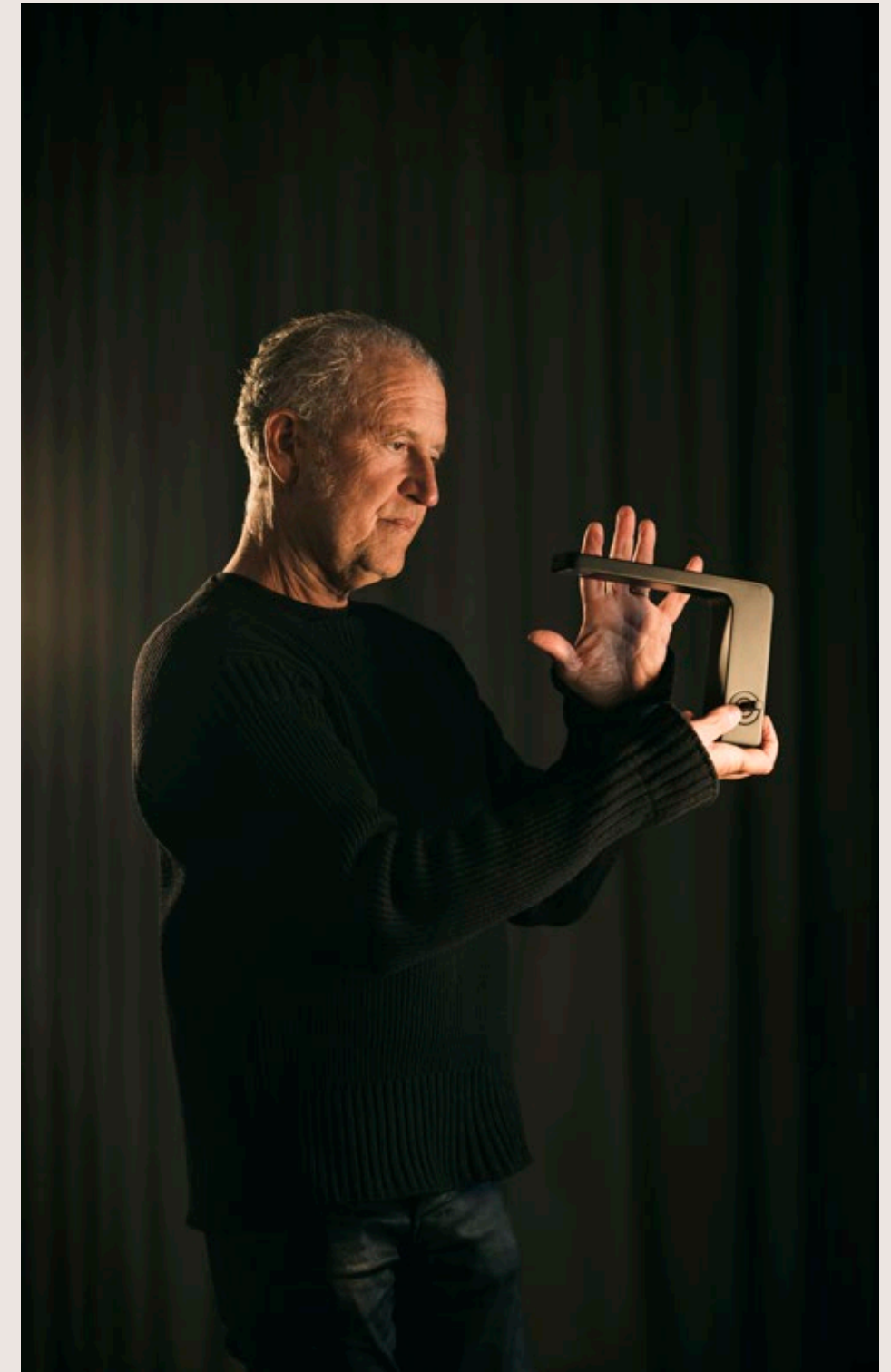
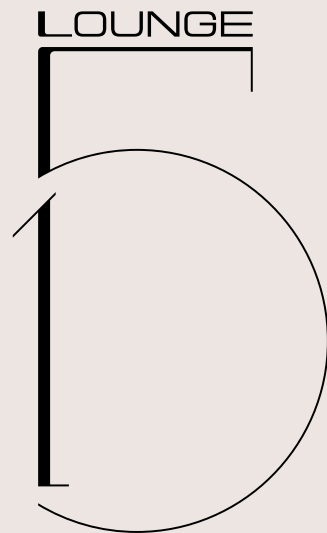

Simone Micheli with the Lounge taps in matte black, for its 15th anniversary.

Simone Micheli con la grifería Lounge en negro mate, por su 15 aniversario.

LOUNGE

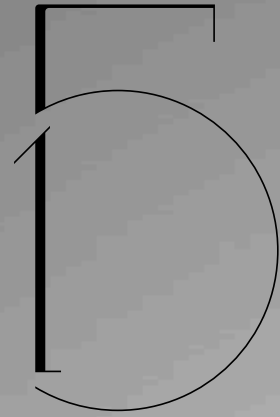

To celebrate 15 years of Lounge, the tap collection has been reinvented in a special matte black finish. This colour symbolises the energy of this collection and gives it a sober and elegant character, which goes perfectly with any bathroom in a home or in any of the best hotels on the planet.

Para celebrar estos 15 años de Lounge, la colección de grifería se ha reinventado en un acabado especial, el negro mate. Este color simboliza la energía de esta colección y le otorga un carácter sobrio y elegante, que marida perfectamente en cualquier baño de un hogar o en cualquiera de los mejores hoteles del planeta.



Simone Micheli works with great passion in the world, defining matter in order to transform it. With offices in Florence, Milan, Dubai, Rabat and Busan, and plans to open in Quebec and Shanghai, he works in a variety of fields, including architecture, interior design and corporate design.



Simone Micheli with the Lounge taps in brushed copper.  
Simone Micheli con la grifería Lounge en cobre cepillado.

I consider myself lucky. The projects I have brought to life in various parts of the world, such as the Lounge series that serves as a testament, are like children to me. Each design, whether past or in process, arises from a reflection that connects me to the times in which I live. The durability of my creations in the world is due precisely to this extraordinary aspect: my connection with time, my thought which, coming from the future, becomes past and present.

Simone Micheli trabaja con gran pasión en el mundo definiendo la materia para transformarla. Con oficinas en Florencia, Milán, Dubái, Rabat y Busan, y con planes de abrir en Quebec y Shanghai, trabaja en diversos campos, incluyendo arquitectura, diseño de interiores y diseño corporativo.

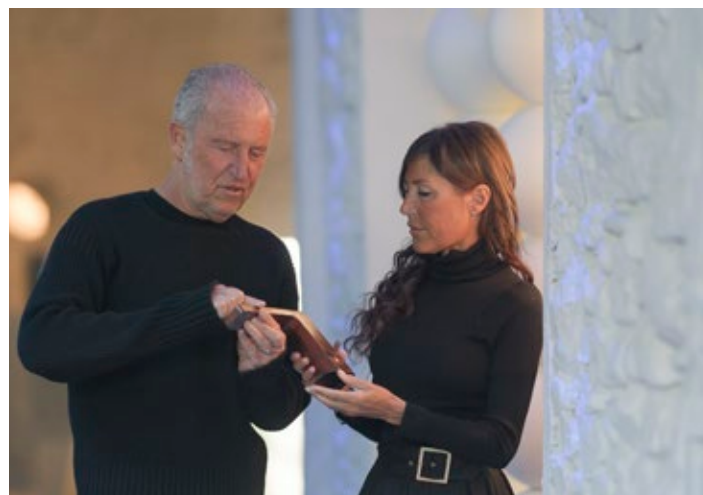

Simone Micheli and Roberta Colla with the Lounge taps in brushed copper.  
Simone Micheli y Roberta Colla con la grifería Lounge en cobre cepillado.

Me considero afortunado. Los proyectos que he dado vida en diversas partes del mundo, como la serie Lounge que sirve como testamento, son para mí como hijos. Cada diseño, ya sea pasado o en proceso, surge de una reflexión que me conecta con la época en que vivo. La perdurabilidad de mis creaciones en el mundo se debe precisamente a este aspecto extraordinario: mi conexión con el tiempo, mi pensamiento que, proveniente del futuro, se convierte en pasado y presente.

Sustainability and eco-compatibility are a priority in all my projects. I believe that in order for our world to continue on its path according to the canons of beauty, each person needs to internalise their responsibility. Eco-compatibility thus becomes a maxim to be continuously kept in mind.

La sostenibilidad, la eco-compatibilidad es una prioridad en todos mis proyectos, creo que nuestro mundo para que prosiga su camino según los cánones de belleza, necesita que cada persona interiorice su responsabilidad. Entonces, la eco-compatibilidad se convierte en una máxima a considerar continuamente.

## SHAPED BY WATER MOLDEADA POR EL AGUA

### Lounge Fluid

Lounge Fluid, the latest innovation by Noken, represents an overlapping that implies an evolution without cancelling out the previous Lounge, but revitalising and expanding it. The conception of this new design integrates both the present and the future. Today, the geometry people perceive exhibits subtle kinetic curvatures. Although our future promises to be completely fluid, that time has yet to come; for now, Lounge Fluid is the design in our present.

Lounge Fluid seems to be **modelled by water**, by the wind; it represents a thought connected to the new conception of luxury that has nothing to do with opulence or wealth, but with simplicity. This new vision of luxury conceived by Simone Micheli establishes a relationship between space, man and time.



Lounge Fluid, la última innovación de Noken, representa una superposición que implica una evolución sin anular la Lounge anterior; más bien, la revitaliza y expande. La concepción de este nuevo diseño se integra tanto en el presente como en el futuro. En la actualidad, la geometría percibida por las personas exhibe sutiles curvaturas cinéticas. Aunque nuestro futuro promete ser completamente fluido, ese momento aún está por llegar; por ahora, Lounge Fluid es el diseño que ocupa nuestro presente.

Lounge Fluid parece estar **modelada por el agua**, por el viento, representa un pensamiento conectado a la nueva concepción del lujo que no tiene que ver con la opulencia o la riqueza, sino con la simplicidad. Esta nueva visión del lujo concebida por Simone Micheli, establece una relación entre espacio, hombre y tiempo.



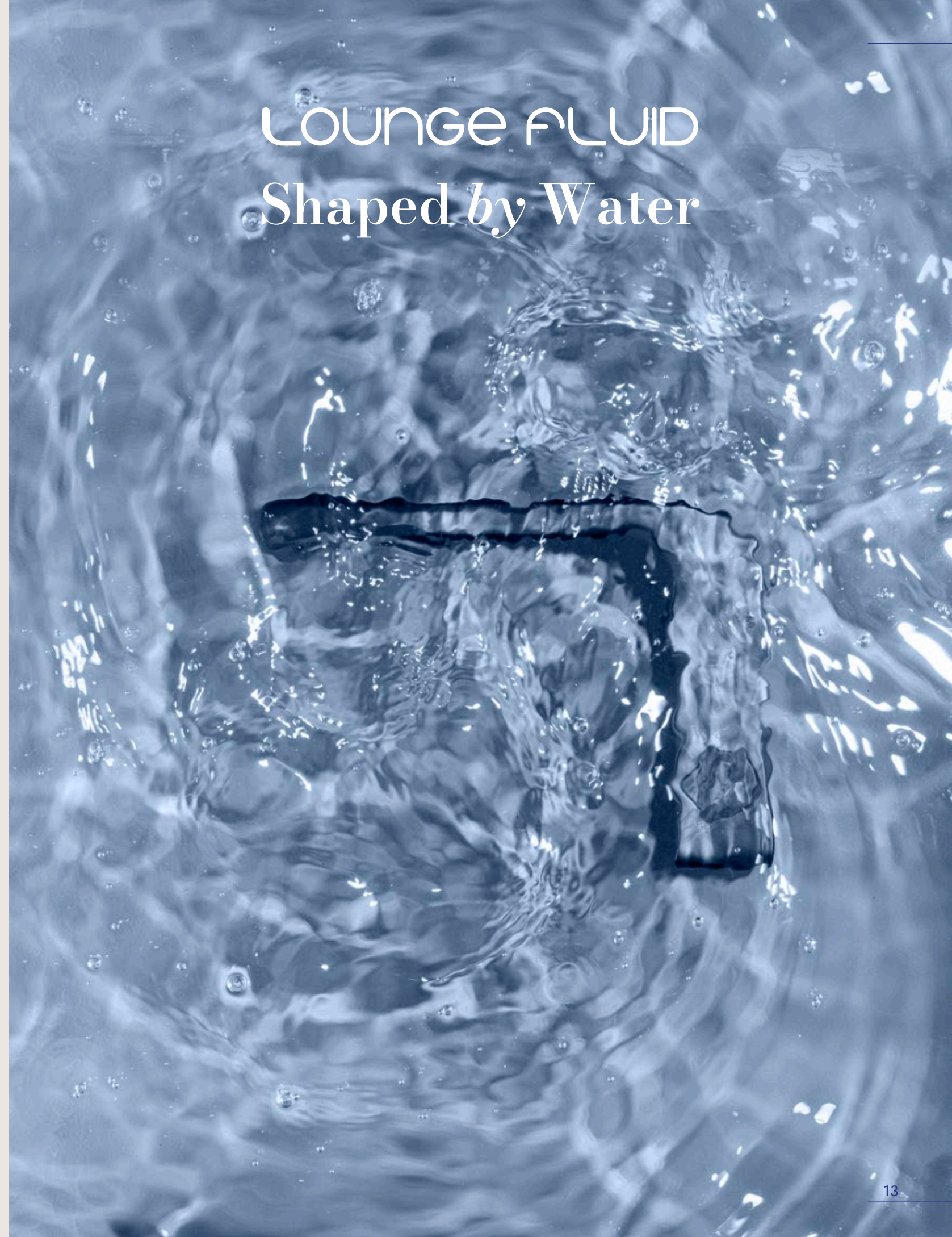

## LOUNGE FLUID Shaped by Water



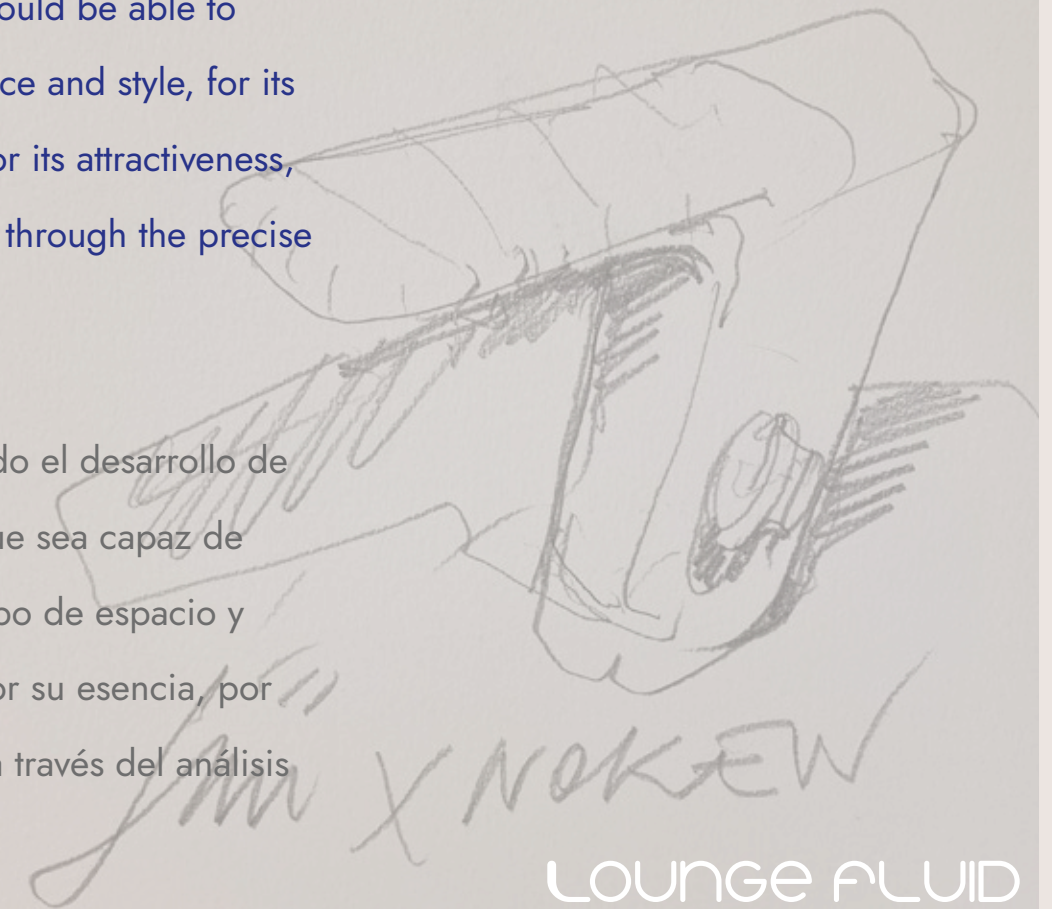

The idea behind the development of Lounge Fluid has been that it should be able to adapt to any type of space and style, for its purity, for its essence, for its attractiveness, qualities which are built through the precise analysis of every detail.

La idea que ha impulsado el desarrollo de Lounge Fluid ha sido que sea capaz de adaptarse a cualquier tipo de espacio y estilo, por su pureza, por su esencia, por su atractivo construido a través del análisis preciso de cada detalle.



The most complex part of the design of this fitting has been the search for delicacy and detail to ensure the continuity of the Lounge series, with a new product that is timeless.

Lo más complejo del diseño de esta grifería ha sido la búsqueda de delicadeza y detalles para garantizar la continuidad de la serie Lounge, con un nuevo producto que es atemporal.

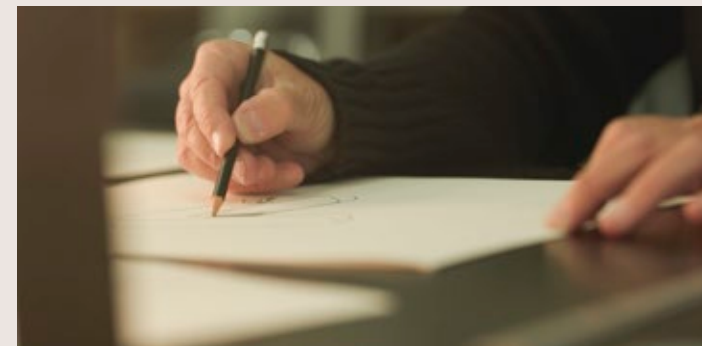

There has always been a wonderful symbiosis between Simone Micheli and Noken, with every sketch that I have sent to the Noken Development team having been studied with great attention and delicacy, taking into account every millimetric detail to create a product that will have an extraordinary life.

Entre Simone Micheli y Noken siempre ha existido una simbiosis maravillosa, cada boceto que he enviado al equipo de Desarrollo de Noken ha sido estudiado con suma atención y delicadeza teniendo en cuenta cada milimétrico detalle para crear un producto que tendrá una vida extraordinaria.



**TIMELESS BEAUTY**  
BELLEZA ATEMPORAL

# Swan

Is an animal associated with elegance and beauty.

Some mythologies claim that it is a divine animal because its soul never dies. It is a "timeless" animal.

Its appearance and feathers are pure lightness.

El cisne es un animal asociado a la elegancia y la belleza.

Hay mitologías que afirman que es un animal divino porque su alma jamás muere.

Es un animal "atemporal".

Su aspecto y plumaje es pura ligereza.

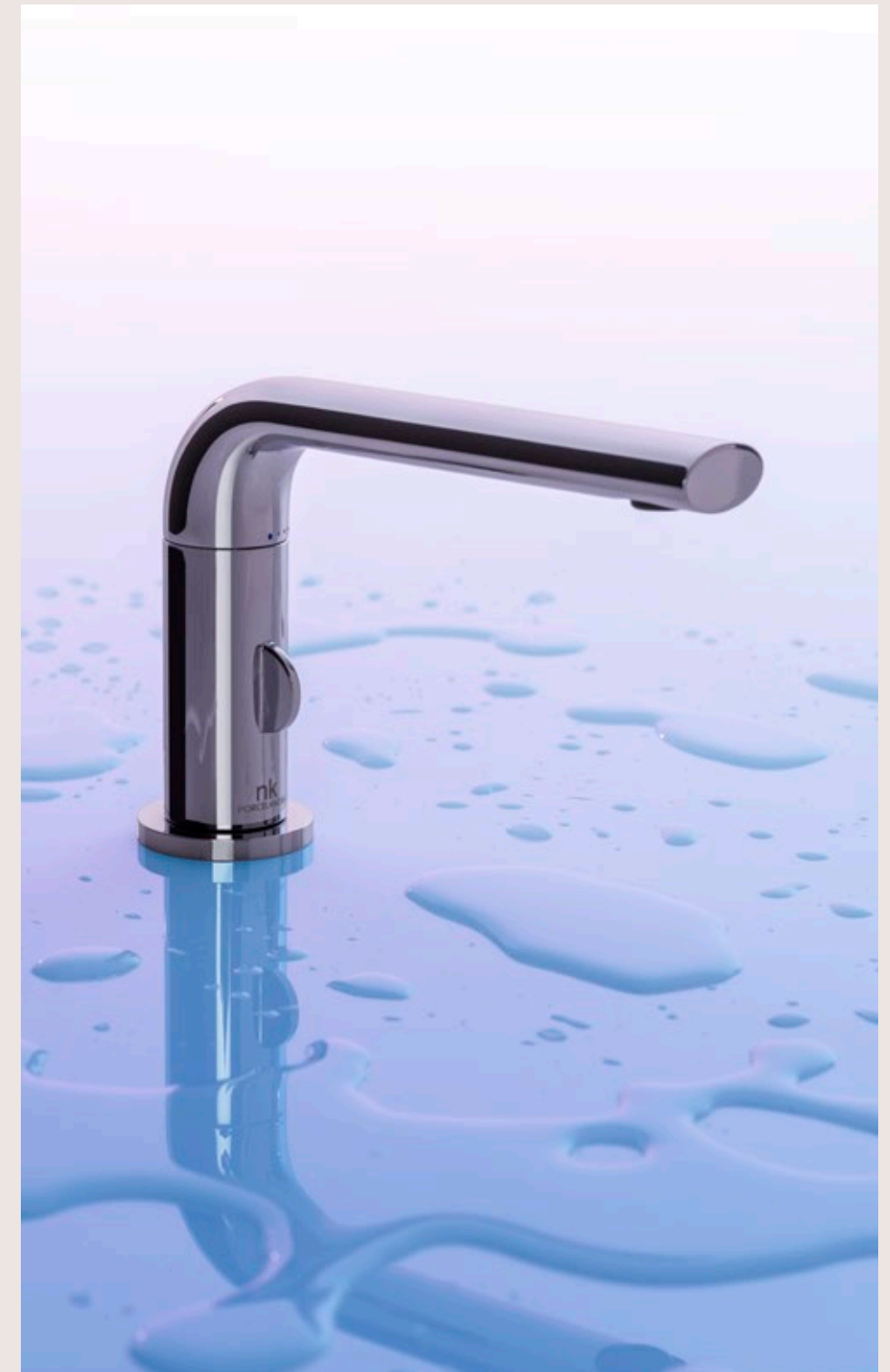

SWAN  
ERRE  
ARQUITECTURA

Its simple **geometric shapes** pursue a long-lasting design.

Sus **formas geométricas** simples buscan un diseño que perdure en el tiempo.

Its studied **ergonomics** seek functionality in use.

Its **ecological nature** has been conceived from the design phase to obtain environmentally friendly taps, and with that in mind, we work with technologies that allow us to combine design and ecology, achieving a unique product.

Su estudiada **ergonomía** busca la funcionalidad en el uso.

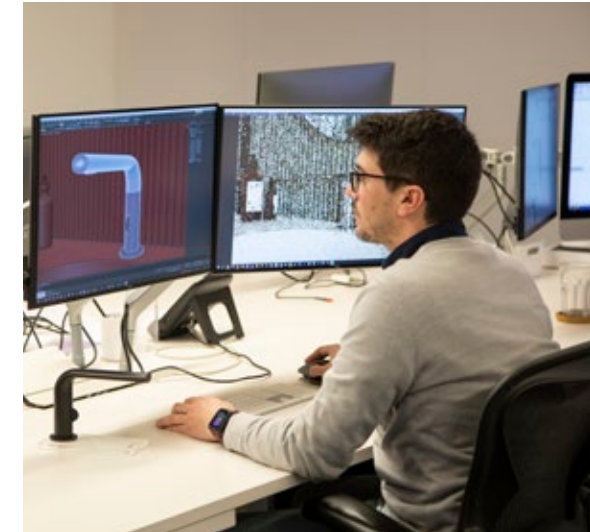
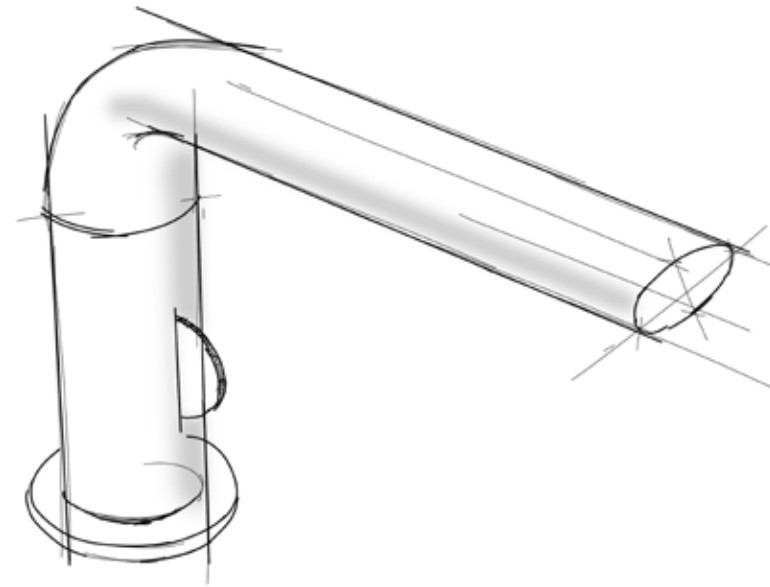

Su **carácter ecológico** nace desde la fase de diseño con el objetivo de ser una grifería respetuosa con el medio ambiente, y para ello trabajamos con tecnologías que nos permitan combinar diseño y ecología, para conseguir un producto único.



United by their values, essence and common goals, Noken Porcelanosa Bathrooms and the architectural firm ERRE are collaborating to create taps much needed in our bathrooms.

Unidos por sus valores, esencia y objetivos comunes, Noken Porcelanosa Bathrooms y ERRE arquitectura colaboran para crear una grifería necesaria en nuestros baños.



-  Chrome  
Cromo
-  Matt black  
Negro mate



M. Ángeles Ros (Partner Architect) and Javier Estevan (Project Director for Residential and Singular Projects)  
M. Ángeles Ros (Socio Arquitecto) y Javier Estevan (Director de equipo proyectos residenciales y singulares)



ERRE design team.  
Equipo de diseño ERRE arquitectura.





M. Angeles Ros (Partner Architect), Jose Martí (Partner Architect) and Amparo Roig (Partner Architect).

M. Ángeles Ros (Socio Arquitecto), Jose Martí (Socio Arquitecto) y Amparo Roig (Socio Arquitecto).

ERRE is an architectural firm based in Valencia, Spain. It is made up by a great team of professionals specialising in residential, educational, sports and office projects for more than 20 years.

ERRE is committed to an architecture based on knowledge, innovation and sustainability. Each project represents a new challenge in understanding and meeting the needs of its clients by providing functional solutions to enhance the life of the user enjoying it.

They integrate technology, industrialisation and creativity to achieve projects that go beyond the assignment, contributing to cities and healthy environments designed for people.

ERRE es un estudio de arquitectura con sede en Valencia, España. Formado por un gran equipo de profesionales especializado en proyectos residenciales, educativos, deportivos y oficinas desde hace más de 20 años.

En ERRE apuestan por una arquitectura basada en el conocimiento, la innovación y la sostenibilidad. Cada proyecto supone un nuevo reto con el que entender y satisfacer las necesidades de sus clientes aportando soluciones funcionales con las que conseguir mejorar la vida del usuario que lo disfruta.

Integran tecnología, industrialización y creatividad para alcanzar proyectos que van más allá del propio encargo, generando ciudad y entornos saludables pensados para las personas.



Roig Arena (Valencia)



Clínica Alejandría (Valencia) - David Zarzoso

## ELEGANCE AND NOBLE MATERIALS ELEGANCIA Y MATERIALES NOBLES

### Lounge

The new Lounge Espiga unit redefines elegance in bathroom furniture design. It combines functionality with the warm minimalism that is so on-trend.

The furniture is presented with a new option by incorporating the natural American walnut wood finish together with the matte black finish. It incorporates the durability and functionality needed to meet the demands of the modern bathroom environment.

El nuevo mueble Lounge Espiga redefine la elegancia en el diseño de muebles de baño. Combina la funcionalidad con el minimalismo cálido tan en tendencia.

El mueble se presenta con una nueva opción al incorporar el acabado en madera natural de nogal americano junto con el acabado negro mate. Incorpora la durabilidad y funcionalidad necesaria para satisfacer las demandas del entorno del baño moderno.





The Lounge collection has been updated and dyes our bathrooms in matt black.

La colección Lounge se actualiza y tiñe en negro mate nuestros baños.



The taps, with straight lines and matte black finish, add a touch of character and elegance to our spaces. A contemporary design that reflects a growing trend, providing a modern and sophisticated aesthetic that blends seamlessly into contemporary environments.

La grifería, con líneas rectas y acabado negro mate, añade un toque de carácter y elegancia a nuestros espacios. Un diseño contemporáneo que refleja la tendencia creciente, proporcionando una estética moderna y sofisticada que se integra perfectamente en ambientes actuales.



Elegance embodied in taps that combine design and ecology. Making these such dissimilar terms a necessary fusion in our bathrooms. A thermostatic shower column with an **AISI 304 stainless steel structure**, together with a tempered glass shelf, create an excellent atmosphere when accompanied by the rain effect, which transports us to the Earth's innermost nature.

La elegancia hecha grifería combinando diseño y ecología. Haciendo de estos términos tan dispares una fusión necesaria en nuestros baños. Una columna de ducha con función termostática y **estructura de acero inoxidable AISI 304**, junto con una repisa de vidrio templado, crean una atmósfera excelente acompañada del efecto lluvia, que nos transporta a la naturaleza más profunda de la Tierra.



The Lounge Collection now includes a new star product by renowned designer Simone Micheli: this innovative, futuristic towel rail. With strategic spaces for hanging towels, it adapts perfectly to any space thanks to its matt black finish and two convenient sizes. Two versions of the towel rails: one connected to the main hot water system and the other powered by electricity and controlled by a screen on the device.

The materials used are of the highest quality, including solid aluminium plate. The Lounge towel drier is available in two sizes: 500x1180 mm and 500x1380 mm. The final touch is provided by an elegant matt black finish that adorns the exterior surface.

Dentro de la Colección Lounge, del renombrado diseñador Simone Micheli, sumamos un nuevo producto estrella: este innovador y futurista secatoallas. Con estratégicos espacios para colgar toallas, se adapta perfectamente a cualquier espacio gracias a su acabado en negro mate y sus dos tamaños disponibles. Dos versiones de secatoallas: una conectada a la instalación principal de agua caliente y otra eléctrica controlada mediante pantalla incluida.

Los materiales utilizados son de primera calidad: de una sólida lámina de aluminio. Este secatoallas Lounge está disponible en dos dimensiones: 500x1180 mm y 500x1380 mm. El toque final lo aporta el elegante acabado negro mate que adorna su superficie exterior.

The new Lounge Fluid bathtub stands out not only for its elegance but also for its ergonomic design. Its two backrests are carefully designed to offer exceptional comfort, guaranteeing a unique bathing experience. The oval shape, moulded by water, creates an oasis of relaxation, and the possibility of customising with gloss white, matte white or any colour from the RAL chart makes it a versatile choice for any space.

La nueva bañera Lounge Fluid, además de su elegancia, destaca por su diseño ergonómico. Sus dos respaldos están minuciosamente estudiados para ofrecer comodidad excepcional, garantizando una experiencia de baño única. La forma ovalada, moldeada por el agua, crea un oasis de relajación, y la posibilidad de personalizar con blanco brillo, blanco mate o cualquier color de la carta RAL la convierte en una elección versátil para cualquier espacio.



## MODERNITY OF STRAIGHT AND ANGLED LINES MODERNIDAD DE LÍNEAS RECTAS Y ANGULADAS

### Oxo

The launch of the OXO collection redefines the aesthetics of bathroom spaces: an avant-garde washbasin in conjunction with a mirror framed in an elegant matte black, and a cabinet meticulously crafted in natural oak, enhanced by Project Tech nanotechnology on the surface of the worktop, which allows us to achieve a texture that is pleasant and smooth to the touch. This adds a novel feature to the market, as surface scratches can be repaired by applying heat to the damaged area. This ensures durability and resistance.

These three elements burst into the bathroom to take centre stage. In a world where futuristic aesthetics and the minimalism of straight lines are still in vogue,

La colección Oxo redefine la estética de los espacios de baño con su lanzamiento: un lavabo vanguardista en conjunto con un espejo enmarcado en un elegante negro mate, y un mueble meticulosamente realizado en roble natural, potenciado por la nanotecnología Project Tech en la superficie de la encimera, nos ha permitido conseguir una textura agradable y suave al tacto, añadiendo una característica novedosa en el mercado, ya que las rayas superficiales se pueden reparar aplicando calor sobre la zona dañada. que garantiza durabilidad y resistencia.

Estos tres elementos han irrumpido en los cuartos de baño para convertirse en protagonistas. En un universo donde la estética futurista y el minimalismo de las líneas rectas, siguen siendo tendencia.

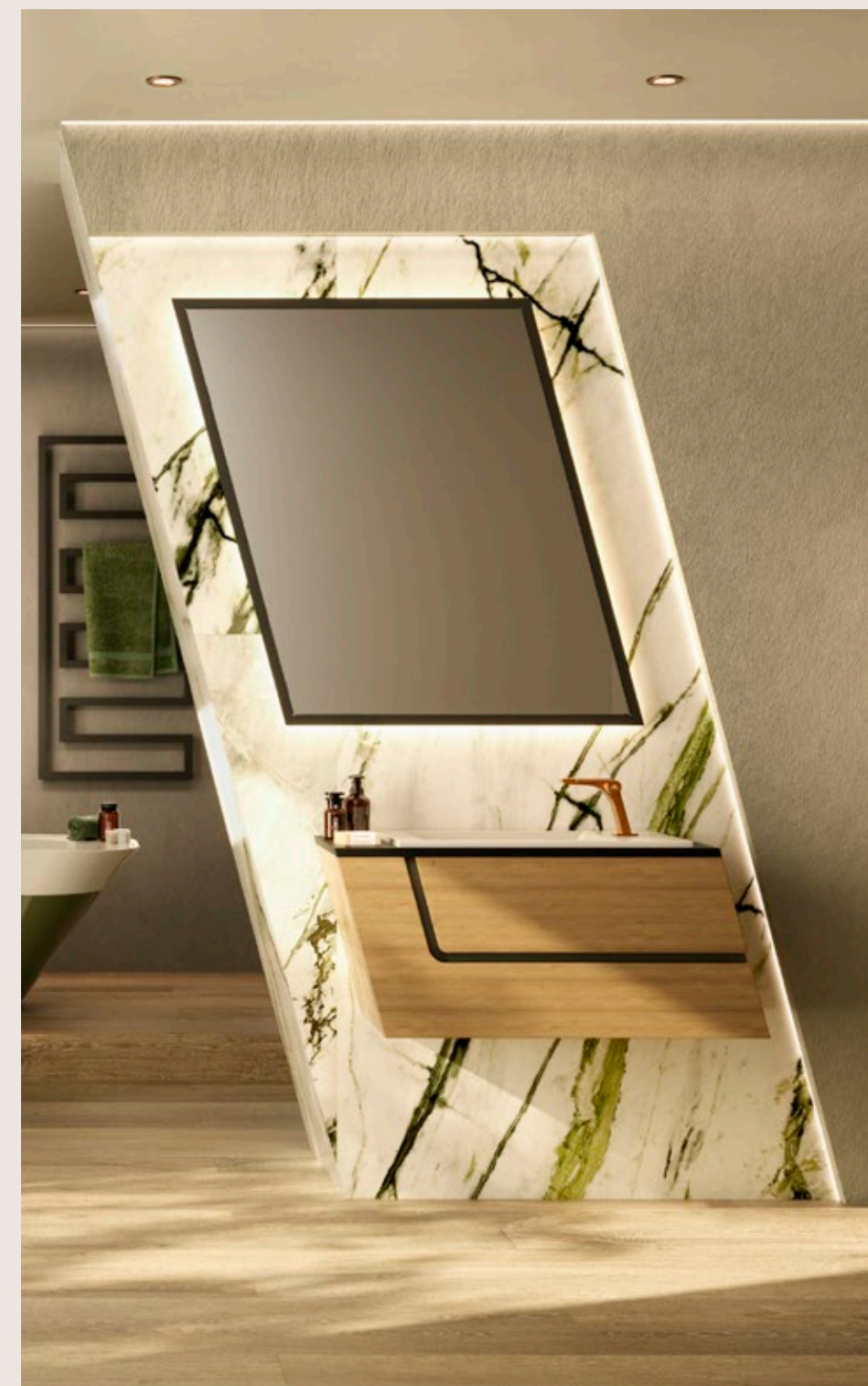





The Oxo collection is growing and adding new elements that provide a touch of modernity with their new modules in straight and curved.

La colección Oxo crece y añade nuevos elementos que dan un plus de modernidad con sus novedades modulares de líneas rectas y curvas.



Oxo tapware takes a step forward by presenting their latest addition to the list of finishes: brushed copper, alongside chrome, matt black and brushed titanium. This is possible thanks to Finish Studio, where each product is treated as a blank canvas and the aesthetics are meticulously selected. The Oxo collection, inspired by a futuristic trend of geometric shapes, reflects an avant-garde vision that redefines elegance in tap design.

La grifería Oxo da un paso adelante al presentar su más reciente incorporación a la lista de acabados: el cobre cepillado, uniéndose así al cromo, negro mate y titanio cepillado. Esto es posible gracias a Finish Studio, donde cada producto es tratado como un lienzo en blanco, y la estética es meticulosamente seleccionada. La colección Oxo, inspirada en una corriente futurista de formas geométricas, refleja una visión vanguardista que redefine la elegancia en el diseño de grifería.







Ecology, innovation and comfort are the three requirements that underpin our thermostatic shower columns. The **Noken Eco-Flow** technology has been added to personalise the user experience, while contributing to water saving.

Ecología, innovación y confort son los tres requisitos sobre los que se fundamentan nuestras columnas de ducha termostáticas. **Noken Eco-Flow** se añade y personaliza la experiencia de uso, contribuyendo con su tecnología al ahorro de agua.

### Finish Studio

-  Black  
Negro
-  Brushed titanium  
Titanio cepillado
-  Brushed copper  
Cobre cepillado

With its different functions such as the rain effect shower head, a lower outlet (hidden under the shelf), and the hand-held shower head that allows us to play with more intense or relaxing sensations, they make the bathroom a place where we can connect with the places of our dreams, simulating the natural world.

Con sus diferentes funciones como el rociador con efecto lluvia, una salida inferior (oculta debajo del estante), y la teleducha que nos permite jugar con sensaciones más intensas o relajantes; hacen del baño un lugar donde poder conectar con lugares soñados, simulando los fenómenos de la naturaleza.

The OXO towel warmer represents a perfect combination of functionality and style in the bathroom. With two choices of finish, in chrome and matt black. It comes in a size of 1290x580mm and is reversible.

Aerodynamic, futuristic and rectangular shapes come together in the new Oxo bathtub. A new avant-garde addition that stands out thanks to its perfectly studied ergonomics and rectangular lines, giving the bathroom a modern touch, without sacrificing the necessary comfort.

El secatoallas OXO, representa una combinación perfecta de funcionalidad y estilo en el ámbito del baño. Con dos opciones de acabado, cromo y negro mate. Se presenta en una medida de 1290x580mm pudiendo ser reversible.

Las formas aerodinámicas, futuristas y rectangulares toman forma con la nueva bañera Oxo. Una nueva incorporación vanguardista que no pasa desapercibida gracias a su ergonomía perfectamente estudiada y a sus líneas rectangulares, dando al baño ese toque moderno, sin perder el confort necesario.



## TIMELESS FAUCETS FOR THE BATHROOM

### GRIFERÍA ATEMPORAL PARA EL BAÑO

## NK Concept

NK Concept brassware, with a practical design, is presented as a novelty in our catalog. The careful design of the shapes and details make it an elegant and adaptable piece to any environment.

NK Concept is also environmentally friendly, as it will save energy by applying cold opening technology, and a reasonable consumption of an essential resource such as water, limiting the flow rate to a maximum of 5l/min.

La grifería NK Concept, con un práctico diseño, se presenta como novedad en nuestro catálogo. El cuidado diseño de las formas y detalles hacen de ella una pieza elegante y adaptable a cualquier ambiente.

NK Concept es, además, respetuosa con el medio ambiente, ya que permite un ahorro de energía aplicando la tecnología de apertura en frío, y un consumo razonable de un recurso esencial como el agua, limitando el caudal a un máximo de 5l/min.



This piece with contemporary design and ecological soul completes its virtues offering both chrome and matte black, adapting to market trends.

Esta pieza con diseño contemporáneo y alma ecológica, completa sus virtudes ofreciéndose tanto en cromo como en negro mate, adaptándose a las tendencias del mercado.

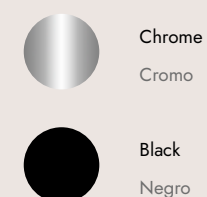

## THE EVOLUTION OF A CLASSIC LA EVOLUCIÓN DE UN CLÁSICO

### Urban N

Noken presents the evolution of the iconic Urban taps. The new Urban-N taps provide the series a modern and exclusive ECO design. Thoroughly designed to promote ecological awareness, Urban-N taps incorporate the innovative cold opening system and limit water consumption to up to 5 litres per minute. Its Maximum Chrome finish provides extra strength and long-term durability in damp environments, as well as its matte black finish. Practical taps for everyday use.

Noken presenta la evolución de la icónica grifería Urban. La nueva grifería Urban-N ofrece a la serie su moderno y exclusivo diseño ECO. Minuciosamente pensada para promover la conciencia ecológica, la grifería Urban-N incorpora el novedoso sistema de apertura en frío y limita el consumo de agua a un máximo de 5l/min. Su acabado Maximum Chrome proporciona una resistencia extra y larga durabilidad en zonas húmedas, al igual que su acabado en negro mate. Una grifería práctica y usable para el día a día.

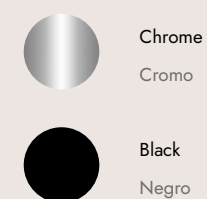

**UNIQUE PIECES HAND-PAINTED**  
 PIEZAS ÚNICAS PINTADAS A MANO

**Slender**

Using an artisanal process where the sensory experience is essential, the Finish Studio service can be applied to washbasins from the Slender range, now in a square format, maintaining its characteristic thin edge.

Mediante un proceso artesanal donde el peso de la experiencia de la sensibilidad humana son esenciales, el servicio Finish Studio se aplica en los lavabos de la serie Slender, ahora en su formato cuadrado, manteniendo su característico borde fino.

*Finish Studio*

-  Carrara marble  
Carrara marble
-  Marfil stone  
Marfil stone
-  Caliza concrete  
Caliza concrete
-  Marquina stone  
Marquina stone
-  Dark concrete  
Dark concrete
-  Acero concrete  
Acero concrete
-  Deep concrete  
Deep concrete
-  Travertino marble  
Travertino marble

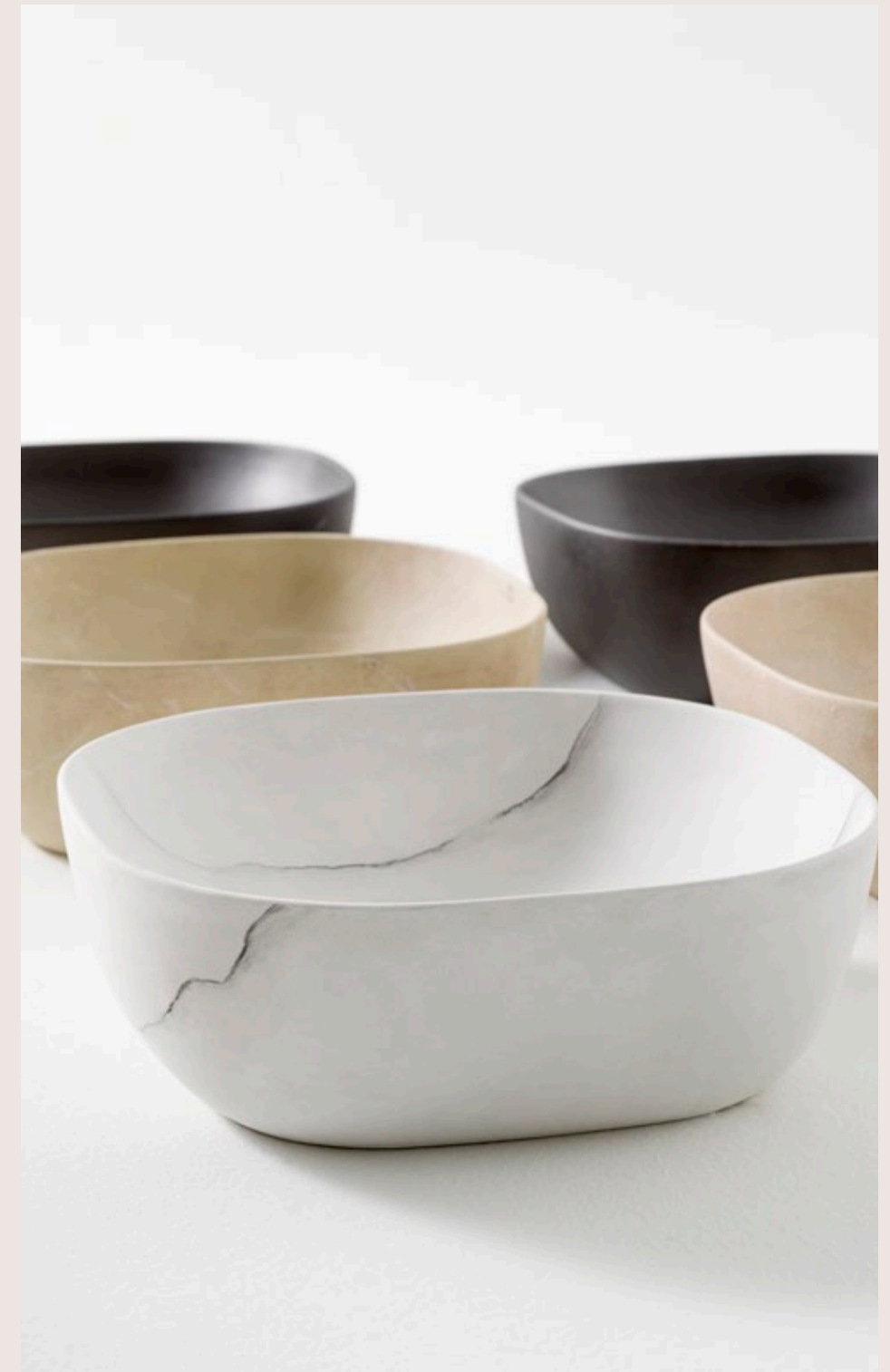

Unique pieces that require a high level of technical know-how and sensitivity from the artisan developing them.

Piezas únicas que requieren un alto conocimiento técnico y una sensibilidad por parte del artesano que las desarrolla.



Touches of colour and own personality.

This is how we can define the new colours that are delicately applied to and handcrafted in Slender washbasins. Its colours, as elegant as they are joyful, include Pastel Beige and Fusion Grey -providing a subtle touch-, Flamingo Pink, Evening or Arctic Blue and Green Crocodile, for the bolder of users. Cioccolato Brown offers a warmer touch and Jet Black is for those who opt for something neutral. They are a winning choice when it comes to creating a unique and special bathroom.

### Finish Studio

-  Pastel Beige  
Beige pastel
-  Twilight blue  
Azul atardecer
-  Artic blue  
Azul ártico
-  Fusion grey  
Gris fusión
-  Cioccolato brown  
Marrón cioccolato
-  Jet black  
Negro azabache
-  Flamingo pink  
Rosa flamenco
-  Crocodile green  
Verde cocodrilo

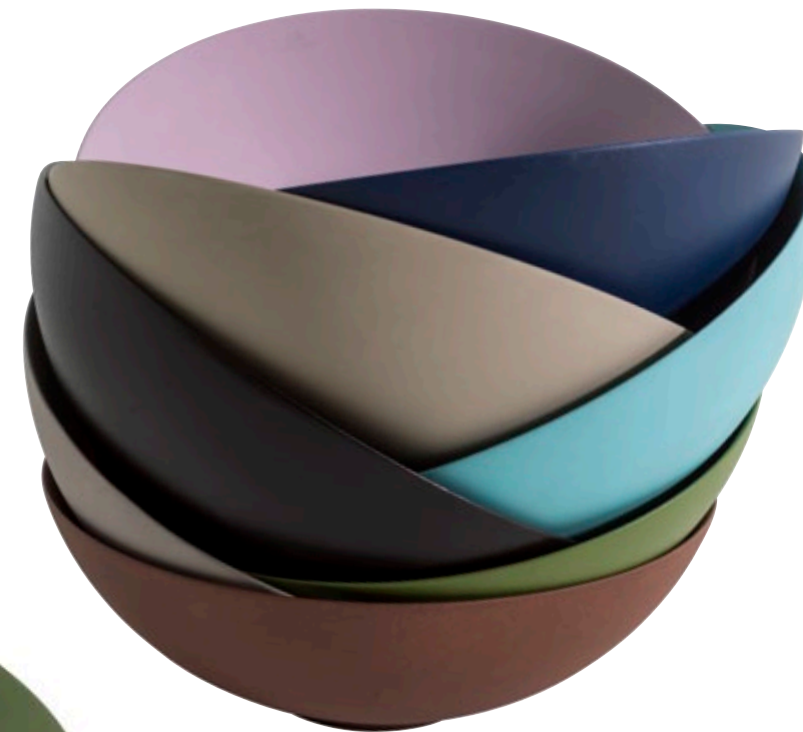

Toques de color y personalidad propia.

Así son los nuevos colores aplicados de forma delicada y artesanalmente en los lavabos Slender. Sus colores son tan distinguidos como alegres, empezando por un Beige Pastel y Gris Fusión, añadiendo un toque sutil, pasando por colores como el Rosa Flamenco, Azul Ártico o Atardecer y el Verde Cocodrilo para los más atrevidos. Dejando el Marrón Cioccolato para dar toques más cálidos y el Negro Azabache para los que apuestan por lo neutro. Son una apuesta segura para crear un baño único y especial.

## CARE IN THE DESIGN OF SHAPES AND DETAILS CUIDADO EN EL DISEÑO DE LAS FORMAS Y DETALLES

### Round

The Round collection, designed with a subtle and delicate aesthetic, is product of the highest quality and latest market trends. All of this in addition to the **ECO** awareness fervently supported by Noken Porcelanosa Bathrooms, creating pieces that focus on comfort as well as on efficiency and water saving.

La colección Round diseñada con una estética sutil y delicada, bebe de la máxima calidad y las últimas tendencias del mercado. Todo ello unido a la conciencia **ECO** que tanto defiende Noken Porcelanosa Bathrooms, concibiendo piezas que incentivan el confort pero pensando al mismo tiempo en la eficiencia y el ahorro de agua.

*Finish Studio*

-  Carrara marble  
Carrara marble
-  Marquina stone  
Marquina stone
-  Copper  
Cobre
-  Gold  
Oro
-  Titanium  
Titanio
-  Brushed copper  
Cobre cepillado
-  Brushed gold  
Oro cepillado
-  Brushed titanium  
Titanio cepillado
-  Matt black  
Negro mate

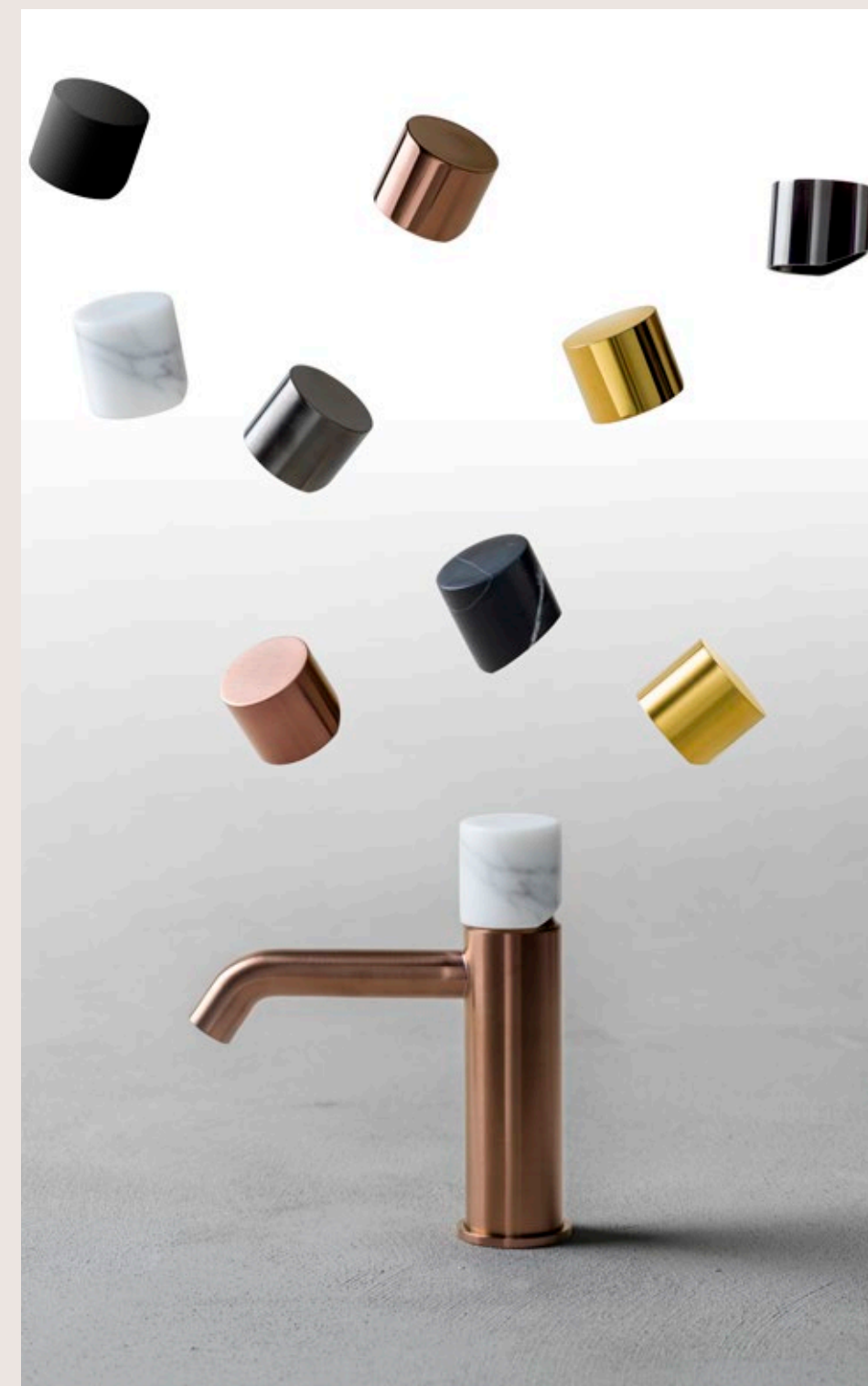

A new component joins these taps to further enhance its refined and practical design. Handles in stone finishes add a touch to our warm and perfect bathroom. Metallic finishes in gold, copper and titanium have also been designed for the more distinguished and elegant bathrooms.

Un nuevo componente se suma a esta grifería para realzar, más aún, su diseño refinado y práctico. Manetas en acabados piedra, dan un toque a nuestro baño cálido y perfecto. Unidos a estas, se suman los acabados metalizados en oro, cobre y titanio para los baños más distinguidos y elegantes.



## UNIQUE AND UNREPEATABLE DESIGN DISEÑO ÚNICO E IRREPETIBLE

### Tub

TUB, the new towel warmer by Noken Porcelanosa Bathrooms, is meticulously manufactured with high quality steel. With a variety of options of finish, from sleek black to beige, blue or green, each piece is lacquered to ensure a durable and attractive finish. Its unique design with tubular forms adds a modern and chic touch, making it a decorative element that complements the main functionality.

TUB, el nuevo secatoallas de Noken Porcelanosa Bathrooms, está meticulosamente elaborado con acero de alta calidad. Con una variedad de opciones de acabado, desde el elegante negro hasta otras opciones como beige, azul o verde, cada pieza es lacada para garantizar un acabado duradero y atractivo. Su diseño único con formas tubulares agrega un toque moderno y 'chic' al entorno, convirtiéndolo en un elemento decorativo que completa la funcionalidad principal.

### Finish Studio

-  **Matt yellow**  
Amarillo mate
-  **Matt dark blue**  
Azul oscuro mate
-  **Matt gray**  
Gris mate
-  **Matt black**  
Negro mate
-  **Matt green**  
Verde mate
-  **Matt light blue**  
Azul claro mate
-  **Matt beige**  
Beige mate
-  **Matt brown**  
Marrón mate
-  **Matt pink**  
Rosa mate



With a changeable design and its 1155x500mm dimensions, it can be installed from left to right or in the opposite direction, providing flexibility in layout and adapting to different bathroom styles and trends. Its high 1027-watt power not only heats and dries towels, but also diffuses heat through the bathroom, creating a cosy atmosphere.

Con un diseño cambiante y sus medidas 1155x500mm, puede ser instalado tanto de izquierda a derecha como en la dirección contraria, brindando flexibilidad en la disposición y adaptándose a diferentes tendencias y estilos de baño. Su alta potencia, 1.027 vatios, no solo calienta y seca las toallas, sino que también difunde calor a la habitación en el baño que se ubica, brindando un ambiente acogedor.

## WARMTH IN THE BATHROOM CALIDEZ EN EL CUARTO DE BAÑO

### Terra

Terra, honouring its name, is a heated towel rail made from recycled marble dust and water-based binders, and is, therefore, a product that joins our **WaterForest** concept. The fibre board used in these products is made under cold temperatures, reducing energy consumption.

Terra, hace honor a su nombre, siendo un secatoallas fabricado con polvo de mármol reciclado y aglutinantes a base de agua, siendo, de este modo, uno de los productos que se une a nuestro concepto **WaterForest**. El aglomerado de estos productos se hace además en frío reduciendo el consumo de energía.

*Finish Studio*



Carrara marble  
Carrara marble



Marquina stone  
Marquina stone

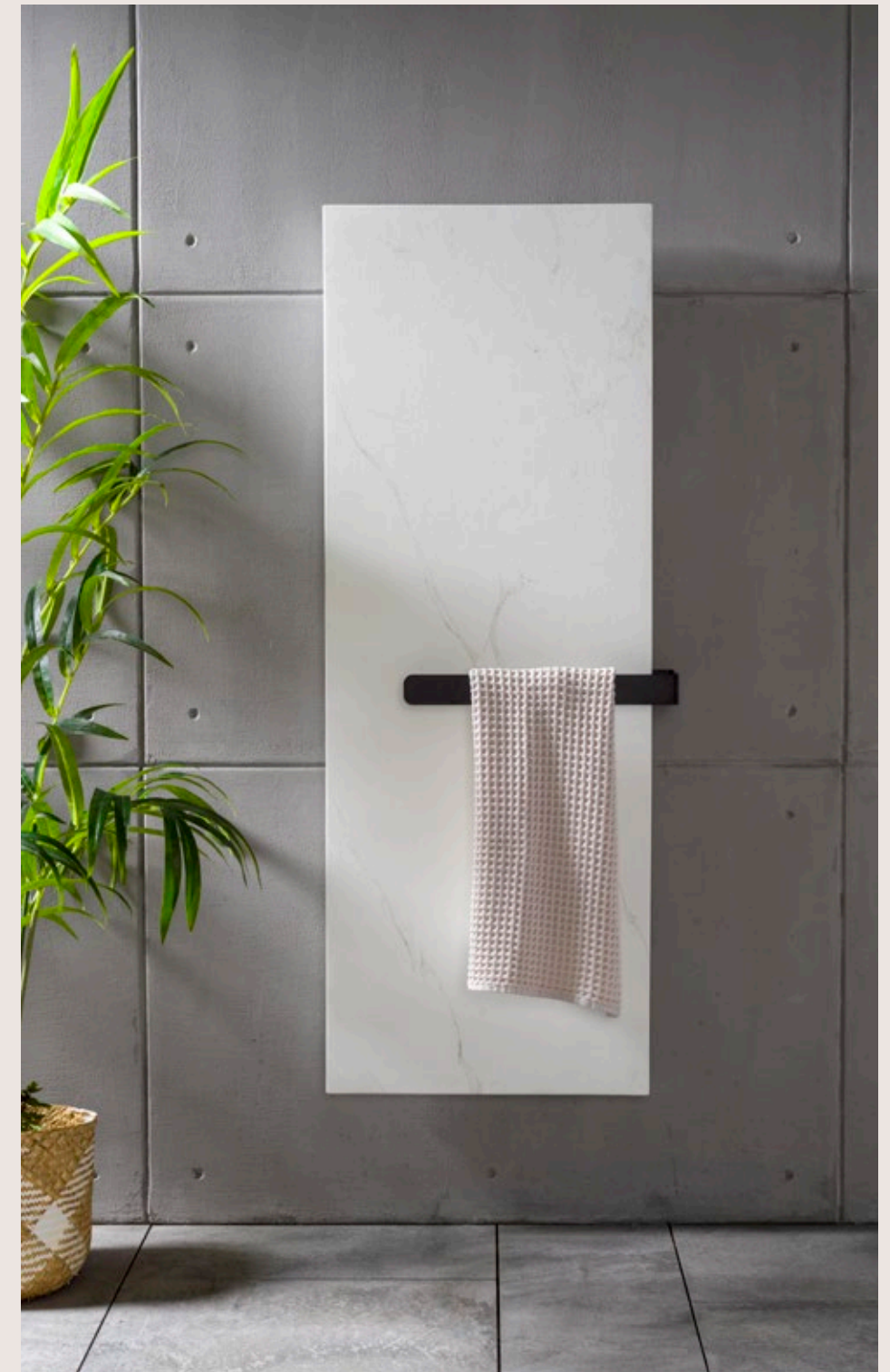

This heated towel rail has a thermal mass that helps control the correct distribution of heat, allowing a quick accumulation to subsequently release it in a gradual manner, creating a warm and satisfactory environment.

Este secatoallas cuenta con una masa térmica que ayuda a controlar la correcta distribución del calor, permitiendo la acumulación en su interior de forma rápida para después liberarlo suavemente, creando un ambiente cálido y satisfactorio.

## ELEGANCE IN THE BATHROOM ELEGANCIA EN EL BAÑO

### Rome

This new floor-standing washbasin in AISI 304 stainless steel is made from the finest materials. The different finishes available mean that it will adapt to any bathroom in any style. The generous 40 cm diameter washbasin is practical and convenient. It offers new design options for any bathroom, with a perfect combination of design, quality and sophisticated technology. The new Rome washbasins have been developed to the highest design standards, to provide convenience and visual appeal that users can enjoy every day.

De los materiales mas nobles nace este nuevo lavabo a suelo, fabricado en acero inoxidable AISI 304. Un lavabo que se adapta a cualquier estilo y espacio, gracias a sus diferentes opciones de acabados. Con su profuso lavabo de 40 cm de diametro, aporta un extra de funcionalidad en el baño. Ofrece nuevas posibilidades de diseño para cada baño, con una combinación perfecta de diseño, calidad y tecnología sofisticada. Los nuevos lavabos Rome se desarrollan con los más altos estándares de diseño, para brindar a los usuarios comodidad y atractivo visual todos los días.

### *Finish Studio*

-  **White**  
Blanco
-  **Matt white**  
Blanco mate
-  **Matt black**  
Negro mate
-  **Brushed copper**  
Cobre cepillado
-  **Brushed gold**  
Oro cepillado
-  **Brushed titanium**  
Titanio cepillado
-  **Brushed stainless steel**  
Inox cepillado



*Stainless steel*



## AN ABUNDANT RAIN UNA LLUVIA ABUNDANTE

# Plump

At Noken, we know that the bathroom is the ideal place where you can take a break from the daily hustle and bustle and experience a moment in a relaxed atmosphere.

The Noken Plump shower head has two distinctive functions: enveloping rain and central jet. These functions, combined with the two available formats, offer a customised showering experience. The model also has a quick-draining system, especially beneficial in hotels, to avoid annoying drips and to ensure a quiet stay without persistent noises after showering.

En Noken sabemos que el baño es el lugar ideal donde poder tomarse un respiro del ajetreo diario y vivir el momento en un ambiente relajado.

El rociador Plump de Noken presenta dos funciones distintivas: lluvia envolvente y chorro central. Estas funciones, combinadas con dos formatos disponibles, ofrecen una experiencia de ducha personalizada. Además, cuenta con un sistema de vaciado rápido, especialmente beneficioso en hoteles, para evitar goteos molestos y asegurar una estancia tranquila sin ruidos persistentes después de la ducha.

300 mm

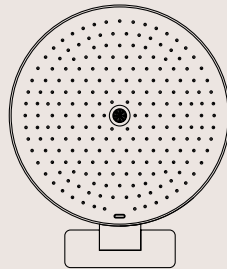
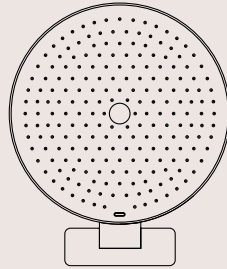

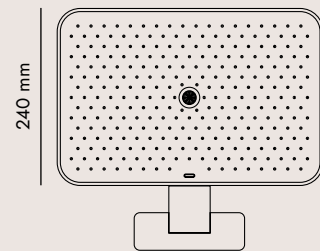
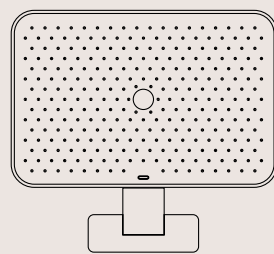

360 mm



240 mm



### Finish Studio

-  Chrome / White  
Cromo / Blanco
-  Matt black  
Negro mate
-  Copper / Matt black  
Cobre / Negro mate
-  Titanium / Matt black  
Titanio / Negro mate

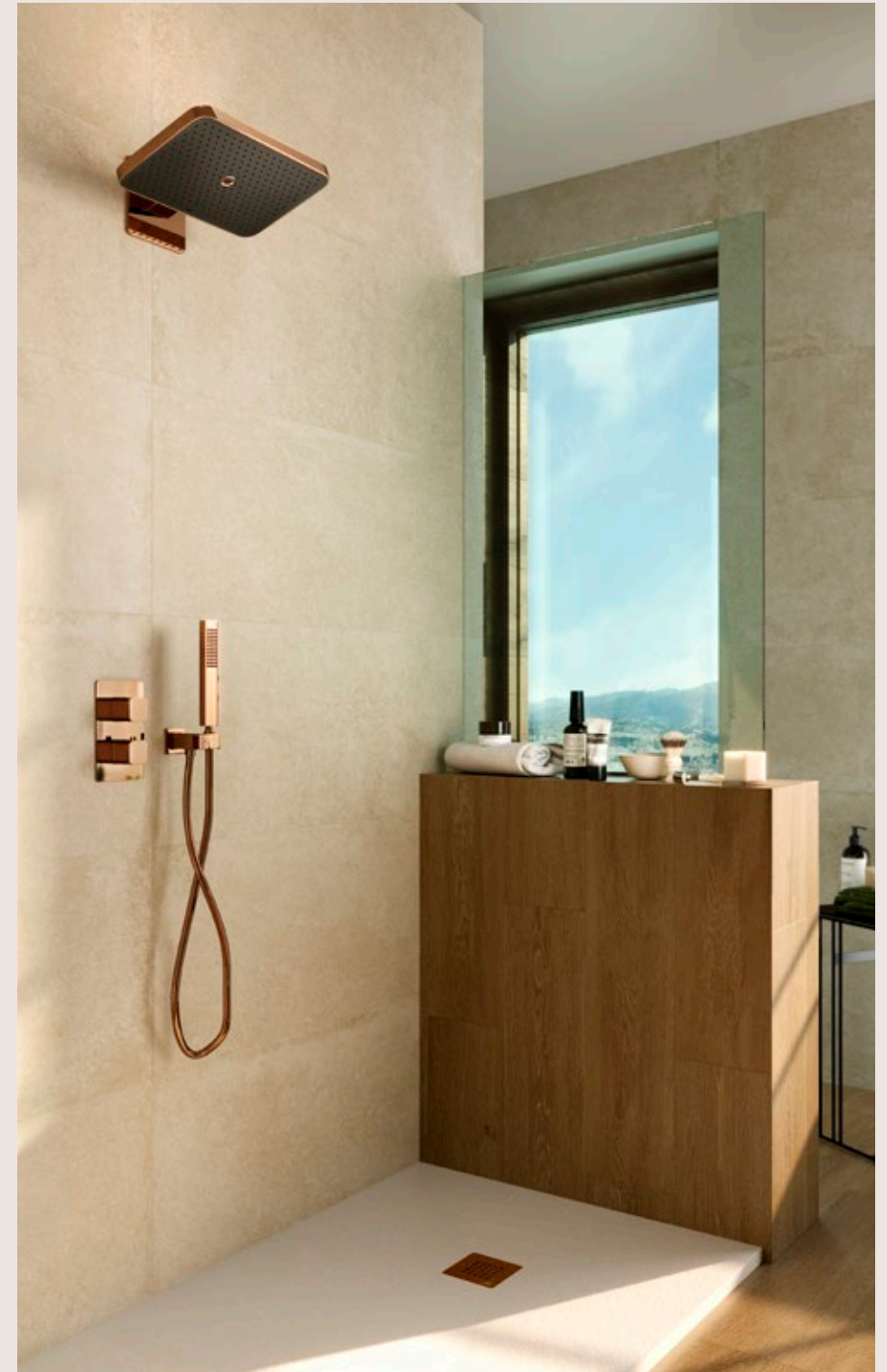



The new Plump shower head allows the inclination to be adjusted within a range of 10° to 30°, thanks to its ball joint fixed to the wall. This allows each user to adjust the shower to their needs. This system allows users to eschew the typical "shower arm", while improving the aesthetics of the shower. Another great novelty is the new emptying system that incorporates the shower head, notably reducing emptying time and eliminating the typical annoying dripping of the sprinkler.

El nuevo rociador Plump permite ajustar la inclinación en un margen de 10° a 30°, gracias a su rótula fijada a la pared. Lo que permite ajustar la ducha a cada usuario dependiendo de sus necesidades. Este sistema permite prescindir del típico brazo de ducha, mejorando la estética en la ducha. Otra gran novedad es el nuevo sistema de vaciado que incorpora el rociador, reduciendo notablemente el tiempo de vaciado y consiguiendo eliminar el típico goteo molesto del rociador.

The design of this new shower head ensure a pleasure for the senses. Its modern finishes make it a unique and exclusive piece, adding an extra touch of design to the shower. The white or black colour of the surface of the nozzles contrasts with the metallic finishes of the sprayer.

El diseño de este nuevo rociador es un placer para los sentidos. Sus modernos acabados lo convierten en una pieza única y exclusiva, aportando un toque extra de diseño en la ducha. El color blanco o negro de la superficie de las tetinas contrasta con los acabados metalizados del rociador.

**CHESS ULTRASLIM SHOWER HEAD**  
 ROCIADOR EXTRAPLANO CHESS

# Chess Ultraslim

Noken Porcelanosa Bathrooms adds a new “Chess” texture to its catalogue for the 25 cm extra-flat shower heads. Its unique texture, carefully crafted using a checkerboard surface, achieves a harmonious combination of matte and gloss finishes, giving any space a distinctive and modern touch.

The Finish Studio concept grows with this new textured design, with the option of copper and titanium finishes, not only bringing an avant-garde look to the bathroom, but also providing the freedom to personalise and elevate the style of the space in a unique way.

Noken Porcelanosa Bathrooms añade a su catálogo una nueva textura “Chess” a los rociadores extraplano de 25 cm. Su exclusiva textura, cuidadosamente elaborada mediante una superficie de cuadros dameros, logra una armoniosa combinación entre el acabado mate y brillo, brindando al espacio un toque distintivo y moderno.

El concepto Finish Studio crece con este nuevo diseño en forma de textura al que se añade la opción de acabados cobre y titanio, no solo aportando vanguardismo al baño, sino que brinda la libertad de personalizar y elevar el estilo del espacio de manera única.

## Finish Studio

-  Chrome / Matt chrome  
Cromo / Cromo mate
-  Copper / Matt copper  
Cobre / Cobre mate
-  Titanium / Matt titanium  
Titanio / Titanio mate

250 mm

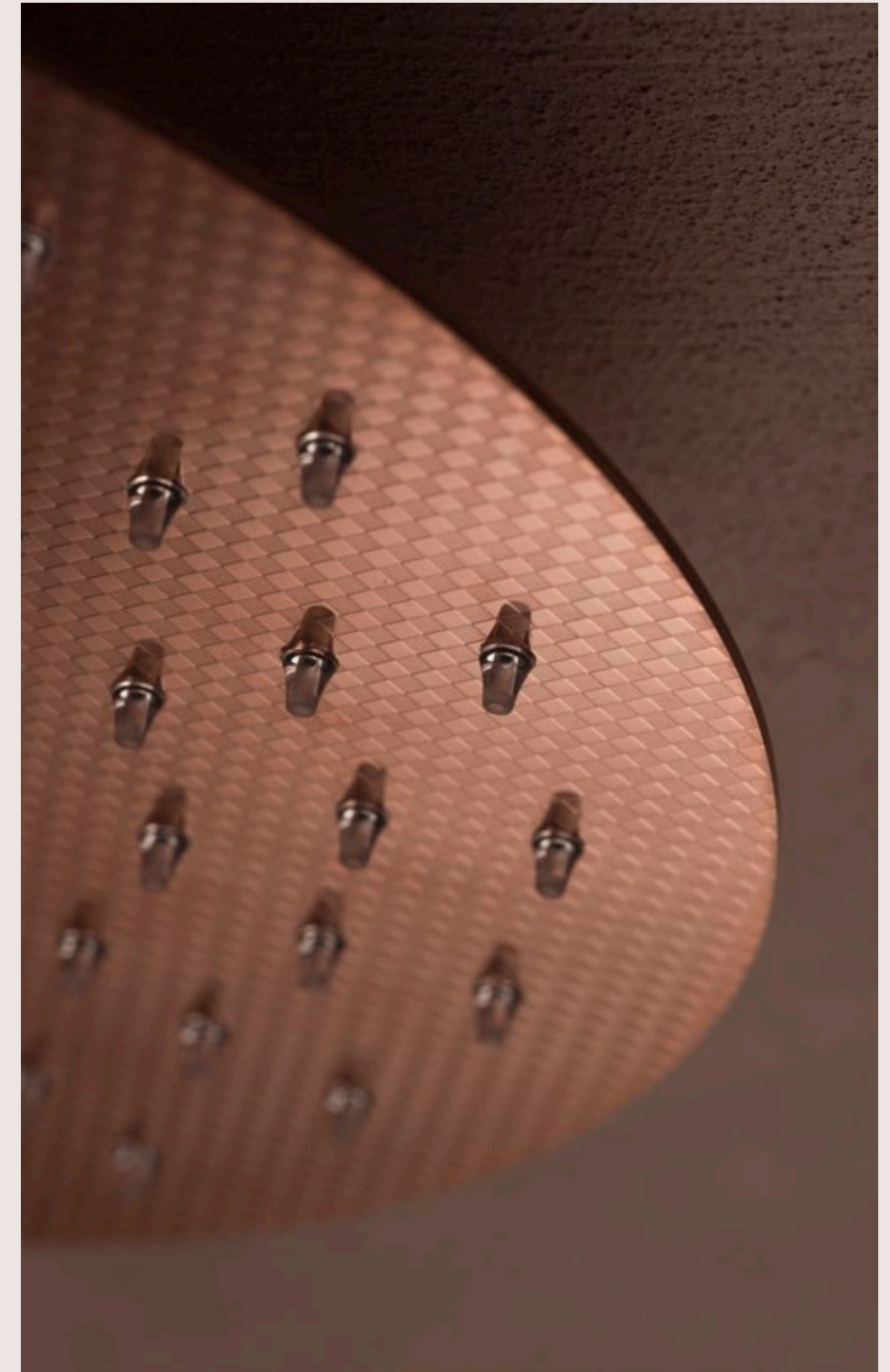
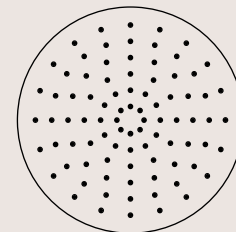





## CHROMOTHERAPY IN THE SHOWER CROMOTERAPIA EN LA DUCHA

### Eye

The Noken Porcelanosa Bathrooms development team, in its drive for innovation and design, presents new ceiling shower heads.

These are shower heads which will not go unnoticed, with their tubular shape and the ring that encompasses the set of tubes used for the water outlet and for chromotherapy.

El equipo de desarrollo de Noken Porcelanosa Bathrooms, en su afán por la innovación y el diseño, presenta unos nuevos rociadores de techo para la ducha.

Estos rociadores no pasarán desapercibidos, con su forma tubular y su anillo que engloba el conjunto de tubos destinados para la salida del agua y para la cromoterapia.

### Finish Studio

-  White  
Blanco
-  Matt white  
Blanco mate
-  Matt black  
Negro mate
-  Brushed copper  
Cobre cepillado
-  Brushed gold  
Oro cepillado
-  Brushed titanium  
Titanio cepillado
-  Brushed stainless steel  
Inox cepillado
-  Stainless steel  
Inox



All versions of this new shower head are available in Finish Studio finishes. Adding an exclusive touch to the shower.

Todas las versiones de este nuevo rociador de ducha, se encuentran disponibles en los acabados Finish Studio. Aportando un toque de exclusividad en la ducha.



The new shower head is available in two versions: the first with a single outlet that sprays the water with an innovative aerator system; and the second with four outlets, offering a complete showering experience. Both versions feature the chromotherapy system, so highly valued in showers to make our daily shower a moment of pleasure and disconnection.

El nuevo rociador de ducha se encuentra disponible en dos versiones, la primera con una única salida que expulsa el agua con un novedoso sistema de aireador y la segunda con cuatro salidas, para una experiencia de ducha completa.

Las dos versiones poseen el sistema de cromoterapia, tan valorado en las duchas para conseguir hacer de tu ducha diaria un momento de placer y desconexión.

Chromotherapy is not only a beautiful play of light and colours. There are several studies certifying the full functionality of this practice, and helps establishing emotional balance for dealing with everyday problems. From a range of cold colours, so related to relaxation and tranquility, to the vital energy given by warm colours, chromotherapy, together with the effect of the water outlets, can lead to highly significant benefits for body and mind.

La cromoterapia no es sólo un bonito juego de luces y colores. Existen diversos estudios que certifican esta práctica como totalmente funcional, y que puede ayudar a establecer un equilibrio emocional que ayude a lidiar con los problemas del día a día. Desde una gama de colores fríos que tan asociados son al relax y a la tranquilidad hasta los colores cálidos que tanta energía vital otorgan, esta práctica, junto con el efecto de las salidas de agua, puede desembocar en unos beneficios extremadamente significativos para el cuerpo y la mente.



**PRACTICALITY FOR EVERYDAY LIFE**  
PRACTICIDAD PARA EL DÍA A DÍA

## Marne N

The Marne N furniture collection has been updated to keep pace with the latest design trends. In this update we have incorporated an elegant linear handle with a glossy anodised finish on the drawers of the unit.

La colección de mobiliario Marne N se actualiza para seguir el rumbo de las últimas tendencias en diseño. En esta actualización hemos incorporado en los cajones del mueble, un elegante tirador lineal realizado en anodizado brillo.



The unit can be installed with the new washbasin from the same collection in glossy white finish, and with the characteristics of the Noken Ceramic tile.

As another option, the worktop is available in Mineral Stone matte white, to be used with compatible washbasins.

Cabe destacar, que el mueble se puede instalar con el nuevo lavabo de la misma colección en acabado blanco brillo y con las características de la cerámica Noken Ceramic.

Como opción se ofrece la encimera realizada en Mineral Stone blanco mate, para ser utilizada con lavabos de apoyo compatibles.



We maintain the 60- and 80-centimetre sizes, though now with the option of one or two drawers, and of two or four drawers in the 120-centimetre version.

All versions are available in white lacquer, anthracite, and ash cherry and wenge oak.

Seguimos manteniendo las medidas de 60 y 80 centímetros en los muebles, con la opción de uno o dos cajones y de 2 o 4 cajones en la versión de 120 centímetros.

Todas las versiones se encuentran disponibles en color lacado blanco, antracita y en madera cerezo ceniza y roble wengue.



- White  
Blanco
- Ash cherry  
Cerezo ceniza
- Anthracite  
Antracita
- Wenge oak  
Roble wengue

One of Noken Porcelanosa Bathrooms' latest innovations is thus added to its catalogue of novelties. This innovative product has arrived to completely transform our bathroom experience, combining state-of-the-art technology with a strong commitment to the environment.

The new Marne N toilet is equipped with the innovative **Clean Tornado** flushing system, which cleans the toilet bowl completely thanks to its centrifugal effect.

Noken Porcelanosa Bathrooms añade a su catálogo de novedades una de sus últimas incorporaciones más recientes. Este innovador producto ha llegado para transformar por completo nuestra experiencia en el baño, combinando tecnología de vanguardia con un firme compromiso con el medio ambiente.

El nuevo inodoro Marne N dispone del novedoso sistema de descarga **Clean Tornado**, el cuál realiza una completa limpieza de la taza del inodoro gracias a su efecto centrifugado.



## NOKEN CLEAN TORNADO

### NOKEN CLEAN TORNADO

# Clean Tornado

The new Clean Tornado flushing system cleans the toilet bowl completely thanks to its centrifugal effect.

The water is forcefully expelled from a small hole in the side of the toilet, generating a vortex effect that rotates 360°.

With this new system, maximum hygiene and cleanliness are achieved in the toilet without splashes.

El nuevo sistema de descarga Clean Tornado realiza una completa limpieza de la taza del inodoro gracias a su efecto centrifugado.

El agua es expulsada con fuerza desde un pequeño orificio en la parte lateral del inodoro, generando un efecto vórtice que gira 360°.

Con este nuevo sistema se consigue una máxima higiene y limpieza en el inodoro sin salpicaduras.

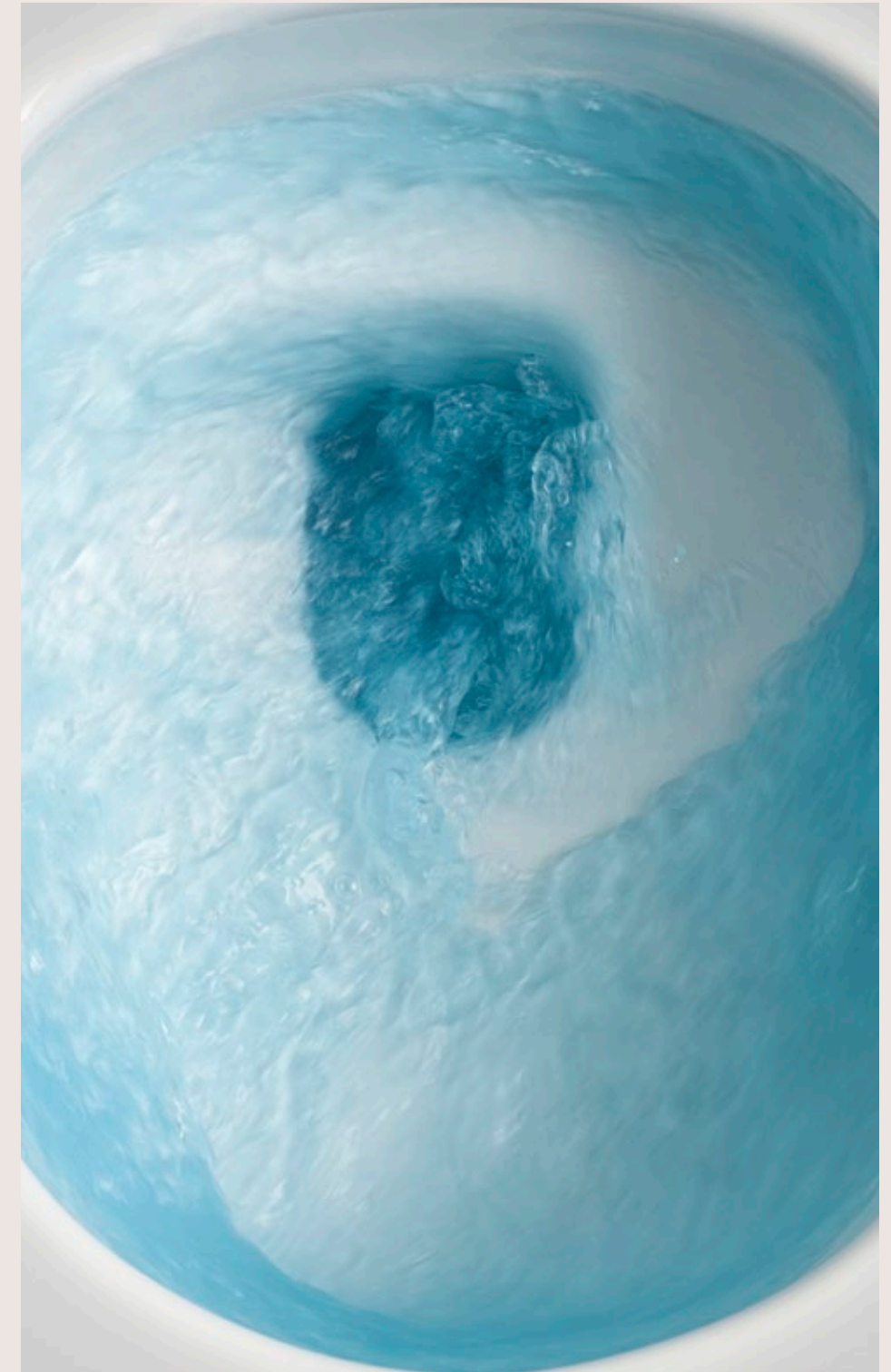

**EASY CLEAN:**

Simpler interior forms make it easier to clean, ensuring a spotless bathroom for little effort.

**EFFICIENT FLUSH:**

With a single outlet nozzle and no flange, the higher discharge velocity allows the water to reach the angles or recesses where dirt can accumulate for a more efficient cleaning.

**NO SPLASH:**

It has been designed to distribute water evenly around the bowl, which helps to eliminate splashes outside.

Water flowing in a spiral during flushing does not strike the bowl surface directly at angles, which can cause splashing. Instead, water is distributed more evenly around the edge of the bowl.

**ECOLOGICAL COMMITMENT:**

This model seeks to reduce the carbon footprint by saving water with every flush, thus contributing to the preservation of our natural resources for future generations. With this new system you can also enjoy substantial water savings thanks to the ECO PLUS dual flush (4.5/3 litres).

**MORE SILENT:**

Another of its advantages is the reduction of noise in the discharge, which is produced in a quieter way than conventionally.

**FÁCIL LIMPIEZA:**

Las formas más simples en su interior hacen que sea más fácil de limpiar asegurando un baño impecable con poco esfuerzo.

**DESCARGA EFICIENTE:**

Cuenta con una boquilla única de salida y sin brida, la mayor velocidad de descarga hace que el agua llegue a los ángulos o huecos donde se puede aglomerar suciedad consiguiendo una forma de limpieza más eficiente.

**SIN SALPICADURAS:**

Ha sido diseñado para distribuir el agua de forma uniforme alrededor de la taza, lo que ayuda a eliminar las salpicaduras fuera.

El agua que fluye en espiral durante la descarga no golpea directamente la superficie del tazón en ángulos que puedan causar salpicaduras. En lugar de eso, el agua se distribuye de manera más uniforme alrededor del borde de la taza.

**COMPROMISO ECOLÓGICO:**

Busca reducir la huella de carbono al ahorrar agua con cada descarga, contribuyendo así a la preservación de nuestros recursos naturales para las generaciones futuras.

Con este nuevo sistema también se puede disfrutar de un ahorro de agua sustancial gracias a la doble descarga ECO PLUS (4,5/3 litros).

**MÁS SILENCIOSO:**

Otra de sus ventajas, es la reducción del ruido en la descarga, ya que se produce de una manera más silenciosa que la convencional.



## NOKEN CLEAN RIMLESS

### NOKEN CLEAN RIMLESS

# Clean Rimless

The Urban C and Acro Compact series of toilets have the same elegant exterior design as always, but are now evolving towards a Rimless flush system.

The toilets are equipped with the ECO PLUS 4.5/3 litre double flush as standard. In the Urban C model the mechanism can be adjusted down to 4/2 litres, and the product will still meet the most stringent standards of cleanliness and hygiene on the market. This ECO MAX 4/2 litre flush system is undoubtedly an option that adds value.

From the point of view of the individual user, there are direct savings in water bills due to the reduction in water consumption. The installation of this collection will allow building projects applying for LEED or BREEAM ecological certification to obtain the highest score for water saving. Moreover, at this time, the lack of rain and the low reserves in our reservoirs make the ECO series an essential product in our bathrooms to reduce water consumption, for the good of the planet.

It is important to highlight these product characteristics, as consumers are increasingly interested in environmentally friendly and energy-efficient options. The combination of Rimless technology and an ECO MAX flush is ideal for those looking for efficient, sustainable solutions in their homes or workplaces.

Las series Urban C y Acro Compact de sanitario, mantienen su elegante diseño exterior, pero internamente evolucionan hacia un sistema de descarga Rimless.

Los inodoros van equipados de serie con la doble descarga ECO PLUS de 4.5/3 litros; aunque en el caso del modelo Urban C el mecanismo se puede regular hasta los 4/2 litros, y el producto seguirá cumpliendo con los estándares de limpieza e higiene más exigentes del mercado. Esta opción de descarga ECO MAX de 4/2 litros, es sin duda, un valor añadido.

Desde el punto de vista del usuario particular, tendrá un ahorro directo en la factura por la reducción del consumo de agua. Para aquellas construcciones que buscan la certificación ecológica LEED o BREEAM de los edificios, la instalación de esta colección permitirá obtener la mayor puntuación por el ahorro de agua. Además, en estos momentos, la falta de lluvias y la capacidad de los embalses, convierten a estas series ECO en un producto esencial en nuestros baños para reducir el consumo de agua, pensando en el bien del planeta.

Es importante destacar estas características del producto, ya que los consumidores cada vez están más interesados en opciones ecológicas y eficientes desde el punto de vista energético. La combinación de la tecnología Rimless y una descarga ECO MAX resulta ser la combinación perfecta para aquellos que buscan soluciones sostenibles y eficientes en sus hogares o lugares de trabajo.



This is high-efficiency toilet cleaning technology with an innovative design, with a symmetrical flush for both sides of the walls.

La tecnología de limpieza para inodoros de alta eficiencia que innova en su diseño realizando una descarga simétrica para ambos lados de las paredes.





Acro Compact BTW toilet with Rimless Clean system.  
Inodoro Acro Compact BTW con sistema Clean Rimless.



Urban C toilet with Rimless Clean system.  
Inodoro Urban C con sistema Clean Rimless.



**EASY CLEAN:**

The elimination of the flange guarantees greater continuity of the surfaces inside the toilet, easing its cleaning and a lesser use of disinfectants.

**FÁCIL LIMPIEZA:**

La eliminación de la brida garantiza mayor continuidad de las superficies del interior del inodoro, facilitando así su limpieza y menor uso de desinfectantes.



**EFFICIENT FLUSH:**

This technology uses three water streams for flushing all the inside of the toilet, enhancing the product's efficiency and getting to all corners.

**DESCARGA EFICIENTE:**

Esta tecnología, por medio de tres salidas de agua, aclara el interior de todo el inodoro aumentando la eficacia del producto y llegando a todos los rincones.



**NO SPLASH:**

The accurate conduction of the water on the surfaces of the bowl of the toilet, with the right strength, confers an exceptional operation without splashing

**SIN SALPICADURAS:**

La conducción precisa del agua sobre las superficies del bol del inodoro, con la fuerza adecuada, confiere un funcionamiento excepcional sin salpicaduras.



**MORE SILENT:**

Thanks to its flushing system, it increases comfort as it significantly reduces the noise of flushing operations

**MÁS SILENCIOSO:**

Gracias a su sistema de descarga, aumenta el confort del producto reduciendo de manera sensible el ruido de las operaciones de descarga.

**noken**

PORCELANOSA BATHROOMS

NOKEN DESIGN, S.A.U. CV-20 km. 2  
12540 - Vila-real - Castellón - Spain

Tel: +34 964 50 64 50  
e-mail: [noken@noken.com](mailto:noken@noken.com)  
[www.noken.com](http://www.noken.com)



NOKEN DESIGN, S.A.U. The contents of this catalogue are protected by virtue of the Spanish Intellectual Property Act, Royal Legislative Decree 1/1996. The partial or total reproduction of this catalogue, without the express authorisation of NOKEN DESIGN, S.A.U. is punishable under the Spanish Criminal Code. Reserves the right to cancel and/or change models or accessories without prior notice or replacement. The settings shown in this catalogue are design proposals for advertising purposes. In real situations in which the tiles are laid, we recommend to use as a guide for the installation, the technical specifications available on the Noken GENERAL RATE.

NOKEN DESIGN, S.A.U. El contenido de este catálogo está protegido por la Ley de Propiedad Intelectual, Real Decreto Legislativo 1/1996. Cualquier reproducción del mismo, en parte o en su totalidad, sin autorización expresa de NOKEN DESIGN, S.A.U. puede ser sancionada conforme el Código Penal. Se reserva el derecho legal de anular y/o aportar posibles modificaciones a sus productos y accesorios sin previo aviso ni sustitución. Los ambientes que se muestran en este catálogo son sugerencias decorativas de carácter publicitario, debiéndose utilizar como guía para la instalación, las fichas técnicas que se encuentran en la TARIFA GENERAL editada por Noken.

Graphic Design \_ Marketing department by Noken

Art Direction \_ Marketing department by Noken

Photography \_ Marketing department by Noken

Publisher \_ Noken Design, S.A.U.

February \_ 2024



BY APPOINTMENT TO  
H.R.H. THE PRINCE OF WALES  
MANUFACTURER AND DISTRIBUTOR  
OF CERAMIC TILES AND BUILDING PRODUCTS.  
PORCELANOSA GROUP LIMITED

**PORCELANOSA** Grupo